

KRTP

R32 - SDI



R32
avec TOSHIBA



0 810 723 723 Service 0,05 € / appel + prix appel

Toshiba Airconditionning (TFD SNC) ne peut engager sa responsabilité concernant les données de ce document qui peuvent être changées sans préavis.

Système Mural

RAV-RM561KRTP-E + RAV-GP561ATP-E

| Système Mural | UE | R32 | SDI |
|--------------------------------|-----|--------------------|-----|
| | | RAV-GP561ATP-E | |
| | | RAV-RM561KRTP-E | |
| Puissance froid | kW | 5,0 | |
| Puissance froid min-max | kW | 1,2 - 5,6 | |
| Puissance absorbée min-nom-max | kW | 0,19 - 1,43 - 1,98 | |
| EER | W/W | 3,50 | |
| SEER | | 7,59 | |
| Label énergétique froid | | A++ | |
| Puissance chaud +7°C (nominal) | kW | 5,6 | |
| Puissance chaud -7°C (nom/max) | kW | | |
| Puissance chaud min-max | kW | 0,9 - 7,3 | |
| Puissance absorbée min-nom-max | kW | 0,16 - 1,39 - 2,67 | |
| COP | W/W | 4,03 | |
| SCOP | | 4,17 | |
| Label énergétique chaud | | A+ | |

| Unité intérieure | | RAV-RM561KRTP-E | |
|---|-------|------------------|--|
| Débits d'air (G/PV) | m3/h | 960 / 680 | |
| Niveau de pression sonore (G/M/PV à 1,5m) | dB(A) | 42 / 35 | |
| Niveau de puissance sonore (G/M/PV) | dB(A) | 57 / 50 | |
| Dimensions (HxLxP) | mm | 320 x 1050 x 250 | |
| Poids | kg | 14 | |

| Unité extérieure | | RAV-GP561ATP-E | |
|-----------------------------------|-------|-----------------|--|
| Débits d'air (G/PV) | m3/h | 2250 | |
| Niveau de pression sonore à 1m | dB(A) | 46 | |
| Niveau de puissance sonore | dB(A) | 63 | |
| Dimensions (HxLxP) | mm | 630 x 799 x 299 | |
| Poids | kg | 45 | |
| Plages de fonctionnement froid | °C | -15 / 52 | |
| Plages de fonctionnement chaud | °C | -27 / 15 | |
| Type compresseur | | DC Twin Rotary | |
| Raccords frigo gaz/liquide | | 1/2 - 1/4 | |
| Longueur frigo min/max | m | 3/50 | |
| Denivelé max | m | 30 | |
| Alimentation électrique (V-ph-Hz) | | 220/240-1-50 | |
| Section alim. Mini UE/Protection | | | |

Mural KRTP

Système Mural RAV-GP561ATP-E + RAV-RM561KRTP-E

Unité intérieure

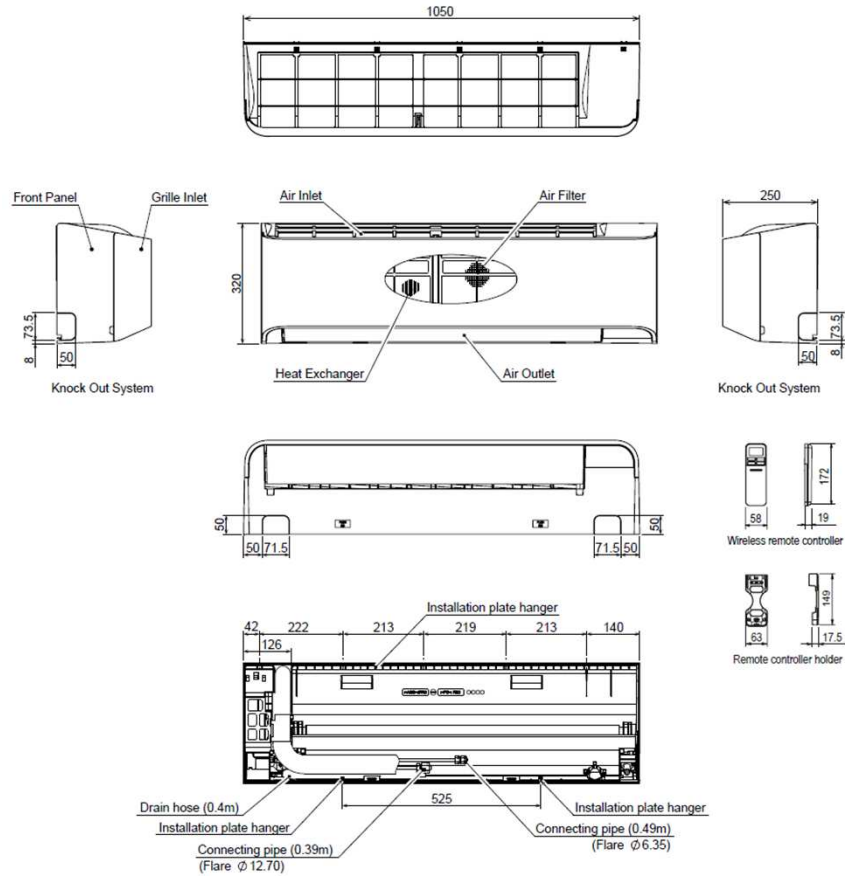

Unité extérieure

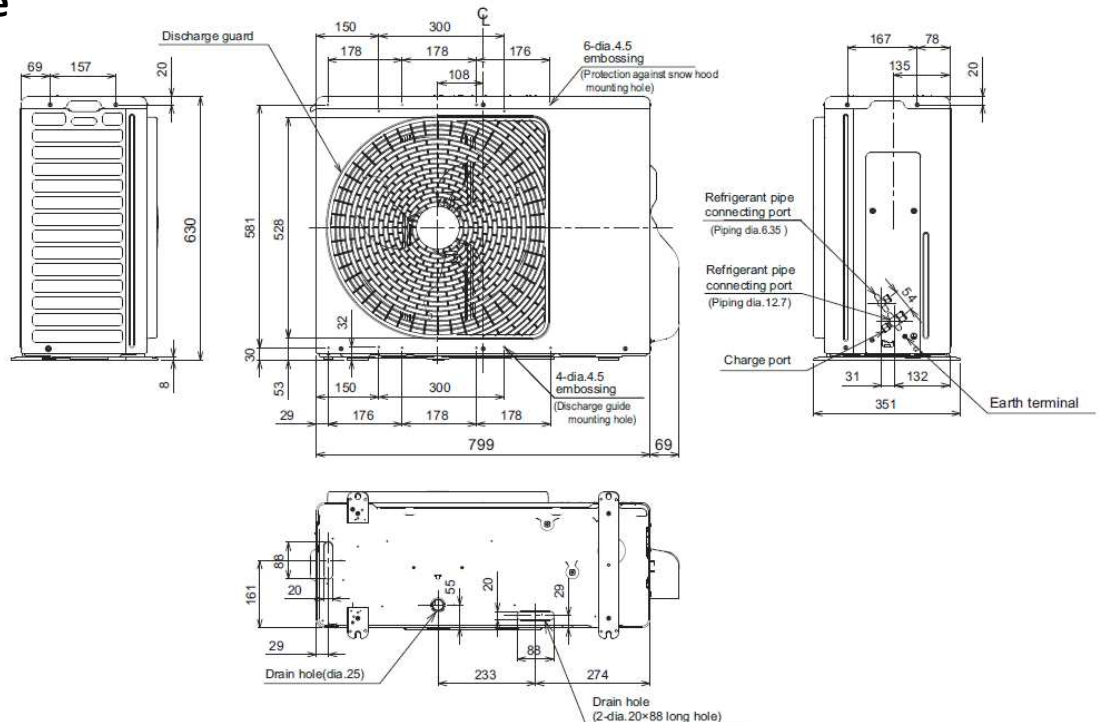

R32
avec TOSHIBA